

Gestion de file d'attente

Avec repérage guichet

- Gestion des flux de visiteurs avec orientation vers le guichet appelant
- Adaptation aux pics de fréquentation
- Optimisation des temps d'attente

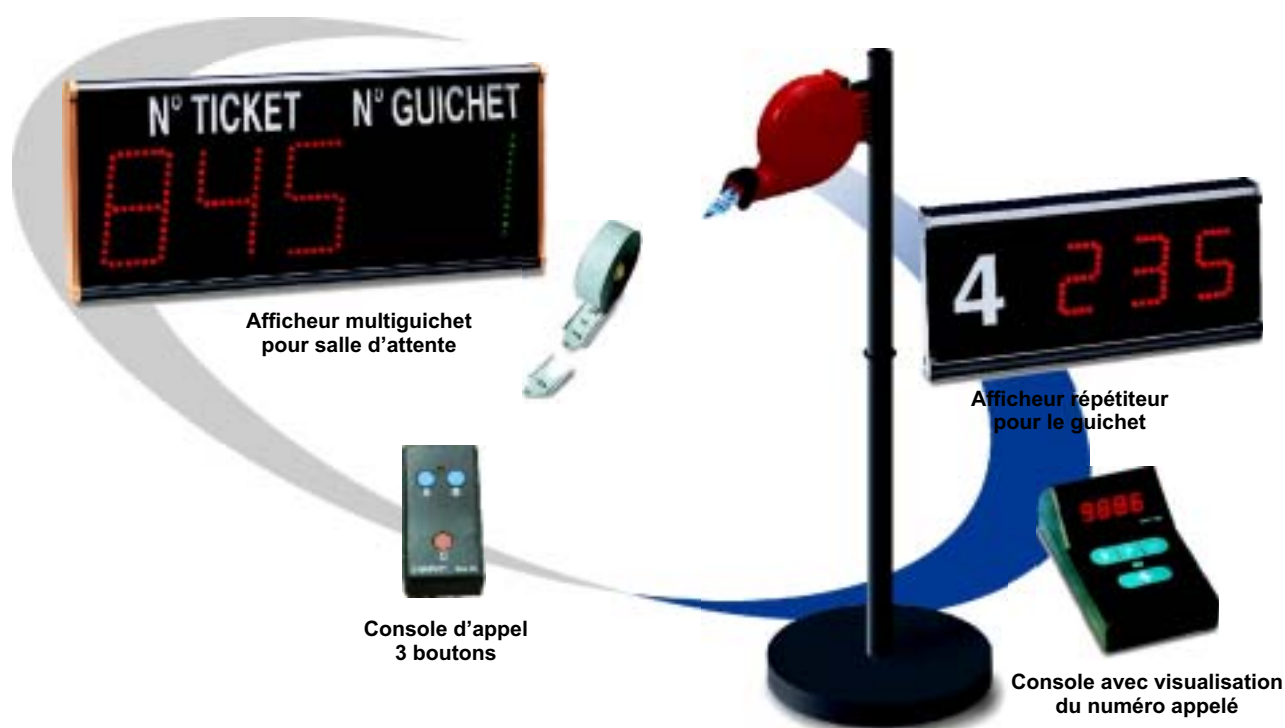

Gérer un trafic de personnes est primordial pour le bon fonctionnement de la vie quotidienne de votre entreprise ou administration.

Nos systèmes de gestion de file d'attente aident vos clients et votre personnel à concilier attente et sérénité.

De plus, notre version à repérage de guichet permet d'effectuer un tri en amont de vos visiteurs et de gérer au mieux leur destination.

Organiser vos flux de visiteurs, c'est apporter plus d'efficacité à votre organisation.

Donnons vie

à vos messages

CARACTÉRISTIQUES GÉNÉRALES

Le système avec repérage du guichet appelant est particulièrement destiné aux administrations ou entreprises dont les agences comportent plusieurs guichets. L'afficheur électronique à diodes indique sur deux ou trois chiffres rouges le numéro du ticket appelé et en vert le numéro du guichet vers lequel le visiteur doit se présenter. Mieux renseigné, ce dernier patiente sans inquiétude ce qui conduit tout naturellement à un entretien plus agréable pour les deux parties.

La centrale de gestion, indispensable au système, permet de gérer jusqu'à 32 guichets dans sa version de base.

Elle offre l'avantage énorme de mémoriser les appels simultanés et de permettre leur affichage en alternance selon la logique suivante :

- les personnes du guichet 1, 2 et 4 appellent en même temps.
- la centrale mémorise tous les appels en provenance des guichets.
- elle envoie les informations à l'afficheur qui les restitue selon une alternance dont la temporisation est réglable par l'utilisateur depuis la centrale.
- lorsque le visiteur se présente au guichet, l'agent appuie une nouvelle fois sur la console pour annuler son appel.

Le système est disponible avec 2 types de consoles : console 3 boutons avec diode témoin d'appel ou console avec visualisation du numéro appelé.

Il résulte de ce système unique un gain de temps évident puisque l'afficheur peut être utilisé par plusieurs guichets simultanément.

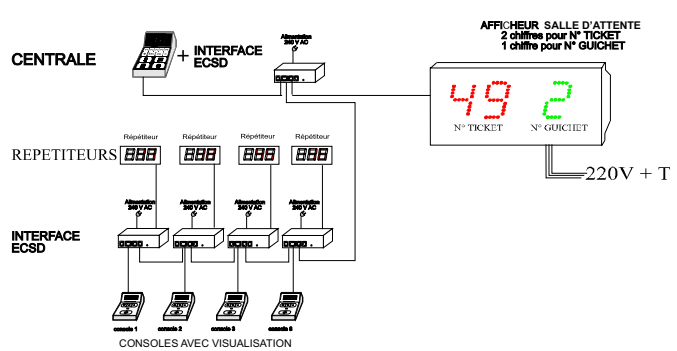
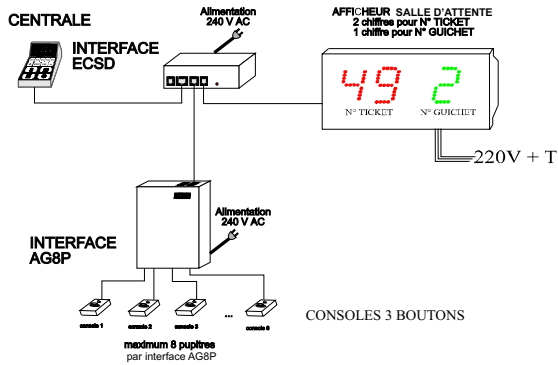

CARACTÉRISTIQUES TECHNIQUES

- Afficheur grande dimension de hauteur 14 cm (lisible à 70 m).
- Existe en version 2 ou 3 chiffres pour le numéro de client.
- Existe en version 1 ou 2 chiffres pour le numéro du guichet.
- Possibilité de connecter plusieurs afficheurs en parallèle.
- Possibilité de connecter des afficheurs répéteurs (chiffres 6 ou 10 cm) pour afficher, devant le guichet, le numéro appelé pour une meilleure orientation.

Les afficheurs répéteurs ne s'utilisent qu'avec les consoles à visualisation.

- La centrale de programmation (clavier avec visualisation) permet la gestion complète du système.
- L'interface AG8P (dimensions : 150 x 175 x 55) permet la connexion de 8 consoles à 3 boutons (sans visualisation du numéro appelé). Il est possible d'utiliser plusieurs interfaces AG8P, si nécessaire.
- Les consoles avec visualisation du numéro appelé se connectent directement avec l'interface ECSD.
- Paramétrage possible des temps de clignotement, du signal sonore (buzzer) à chaque appel et, du temps d'affichage, de l'alternance entre chaque numéro appelé lorsque plusieurs clients sont appelés ensemble par plusieurs guichets.
- Possibilité de connecter une sonnerie ou un klaxon externe plus fort.

Référence	Hauteur des caractères	Nombre de chiffres	Dimensions L x H x Ep. en mm
Afficheur n° ticket + n° guichet	14 cm	2+1	485 x 260 x 70
	14 cm	3+1	595 x 300 x 70
	14 cm	3+2	705 x 300 x 70
Afficheur répéteur de n° de ticket	6 cm	3	289 x 135 x 44
	10 cm	3	340 x 170 x 44

OPTIONS ET CONFIGURATIONS

- Console d'appel 3 boutons avec diode témoin pour l'appel du visiteur suivant et la confirmation de l'enregistrement.
- Interface (réf. AG8P) permettant la connexion de 8 consoles 3 boutons.
- Console d'appel avec visualisation du numéro appelé.
- Interface ECSD pour la connexion des différents éléments.
- Distributeur de tickets en ABS pour être fixé au mur ou sur un pied support de couleur standard rouge (couleurs verte, jaune et blanche sur demande).
- Pied pour distributeur de tickets avec base de maintien.
- Tickets à 2 ou 3 chiffres en rouleau de 2 000 tickets, conditionné par 10.

Tous nos appareils sont conformes aux nouvelles normes européennes CE 96 selon la directive EMC n° 89/336 relative à la compatibilité électromagnétique des appareillages électriques et électroniques.

AFFICHAGE ELECTRONIQUE : Journaux lumineux • Panneaux multilignes d'information • Panneaux vidéo-graphiques • Afficheurs heure et température

HORLOGERIE INDUSTRIELLE : Distribution électrique de l'heure • Chronométrie Sportive

SERVICES : Conseil • Mise en oeuvre et formation • Maintenance • Financement

Le Parc des Mercières - 672, rue des Mercières - 69140 RILLIEUX-LA-PAPE

Tél. 04 78 88 13 13 - Fax 04 78 88 25 45 - Web : www.charvet-industries.com - E-mail : charvet@charvet-industries.com

